

Lautsprecher LS 20/ 8

Lautsprecher passend zu den Sprachmodulen SPL 12 Typ LS 20/ 8

Der Lautsprecher eignet sich zum Ein oder Aufbau. Ein fertig konfektioniertes Kabel liefern wir auf Wunsch dazu.

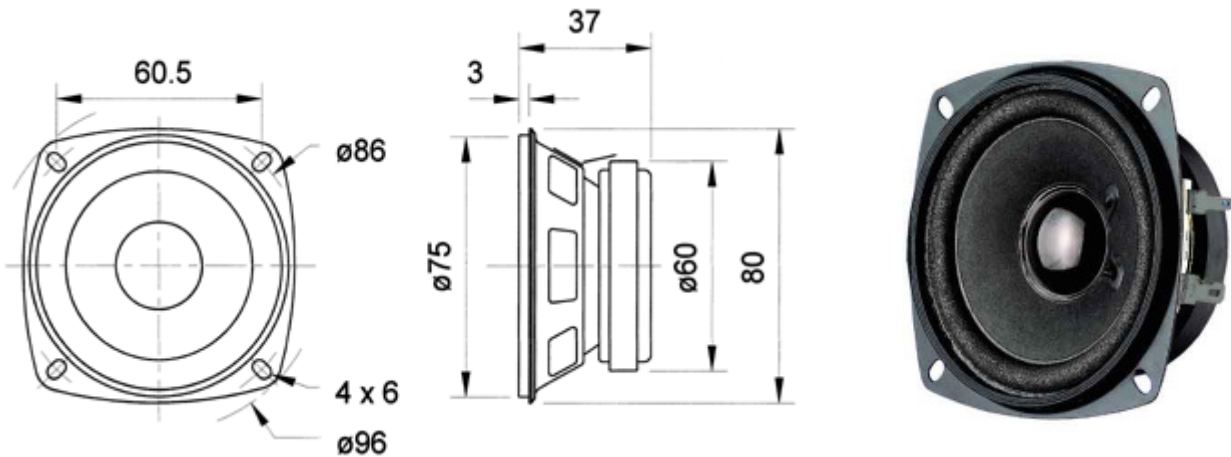

Technische Kenndaten

| | | |
|------------------------------------|---|--------------------------|
| Frequenzbereich | : | 130-20 000 Hz |
| Resonanzfrequenz: | | 150 Hz |
| Belastbarkeit | : | 15 W / 8 Ω |
| Mittlerer Schalldruckpegel: | | 86 dB (1 W/1 m) |
| Außenmaße | : | \varnothing 80 x 37 mm |
| Schallwandöffnung: | | \varnothing 75 mm |
| Gewicht netto: | | 0,24 kg |